

pewag winner šroubovací svěrky

Přehled produktů

Obsah 36

pewag winner šroubovací svěrky

SVW/SVSW/SVSUW pewag winner šroubovací svěrky	38
SCCW pewag winner šroubovací svěrky	39
BSW pewag winner šroubovací svěrky pro stavbu lodí	40



SVW/SVSW/SVSUW pewag winner šroubovací svěrky

Vhodné pouze pro zvedání a přepravu ocelových nosníků s přírubou. Přes závitové vřeteno je upínací síla rovnoměrně přenesena na upínací čelisti. Upínací síly je dosaženo prostřednictvím vřetena spojeného s čelistmi svěrky (bez ozubeného okruží a bez ozubeného segmentu).

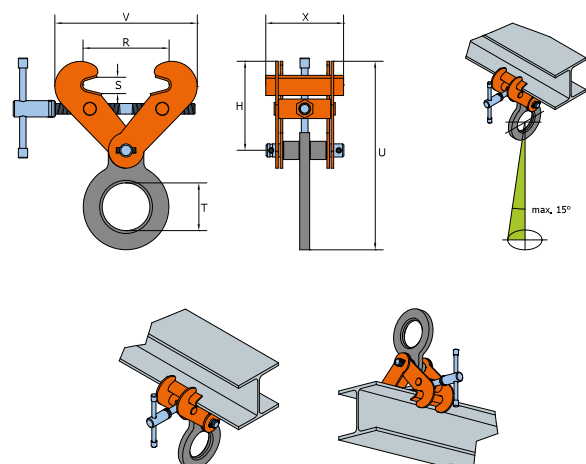

SVSUW

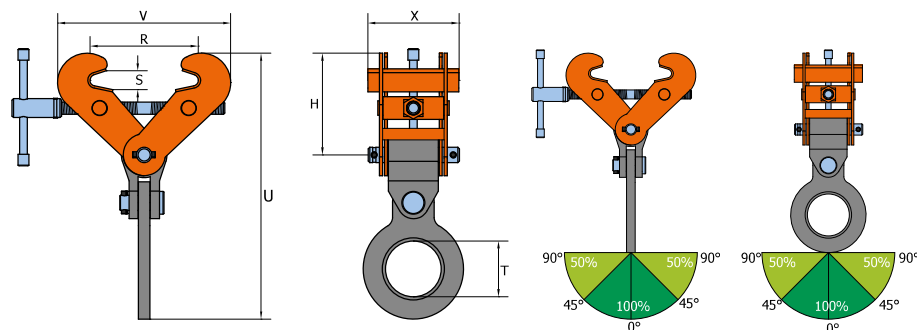

Označení	Nosnost [kg]	Svěrná šířka R [mm]	S [mm]	T [mm]	V-max [mm]	U-max [mm]	H [mm]	X [mm]	Hmotnost [kg/ks]
SVW 1 t	1,000	75-190	30	73,50	357	345	113-192	120	5
SVW 2 t	2,000	75-190	30	73,50	357	345	113-192	120	5
SVW 3 t	3,000	75-190	30	73,50	357	345	113-192	120	5
SVW 4 t	4,000	150-300	40	80	450	422	185-240	180	15
SVW 5 t	5,000	150-300	40	80	450	422	185-240	180	15
SVW 10 t	10,000	350-450	95	88	695	653	400-447	200	50
SVSW 2 t	2,000	75-420	30	73,50	540	428	114-275	120	7
SVSW 3 t	3,000	75-420	30	73,50	540	428	114-275	120	7
SVSW 4 t	4,000	150-560	40	80	708	545	173-362	180	18
SVSW 5 t	5,000	150-560	40	80	708	545	173-362	180	19,50
SVSUW 3 t	3,000	75-420	30	73,50	540	486	114-275	120	8
SVSUW 4 t	4,000	150-560	40	80	708	613	173-362	180	21
SVSUW 5 t	5,000	150-560	40	80	708	622	173-362	180	22

SCCW pewag winner šroubovací svěrky

Univerzální šroubovací svěrka pro vertikální a horizontální přepravu a montáž velkých ocelových konstrukčních částí. Svěrka je vybavena otočným ozubeným segmentem na závitovém vřetení a stacionárním ozubeným okružím na těle svěrky. Speciální konstrukce svěrky zaručuje díky vysoké upínací síle bezpečnou přepravu konstrukčních částí.

Závěsné oko umožňuje bezpečné upevnění svěrky.

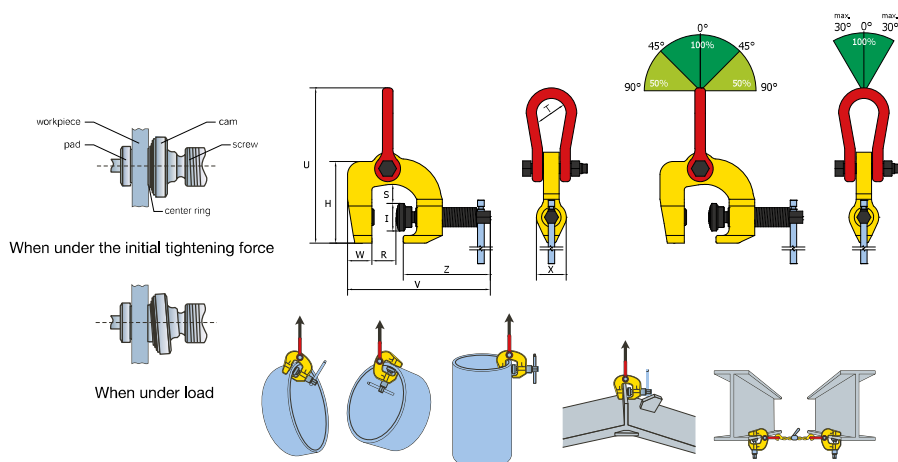

Označení	Nosnost [kg]	Svěrná šířka R [mm]	S [mm]	I [mm]	W [mm]	V [mm]	Z [mm]	U [mm]	H [mm]	T [mm]	X [mm]	Hmotnost [kg/ks]
SCCW 0,5 t	500	0-35	18	27,50	26	108	158	211	82	25	27	1
SCCW 1 t	1.000	0-30	44	42	46	210	175	204	128	38	46	3,20
SCCW 1,5 t	1.500	0-40	29	42	40	150	220	232	140	46	46	3,50
SCCW 3 t	3.000	0-60	38	50	46	190	280	278	184	50	60	7,80
SCCW 6 t	6.000	0-75	76	63	76	255	291	365	214	80	69	18
SCCW-W 1 t	1.000	50-100	88	42	54	225	258	273	190	45	46	6
SCCW-W 3 t	3.000	25-75	76	49	60	215	250	291	191	50	54	7,80

BSW pewag winner šroubovací svěrky pro stavbu lodí

Svěrku lze dočasně použít jako zdvihací bod v prostorách, které jsou vyztužené holandskými profily (HP), např. stavby lodí, lodní segmenty a strojovny lodí. Pro upevnění BSW svěrky slouží šroubové vřeteno. BSW svěrky mají rozsah pro profily HP-100 až HP 240.

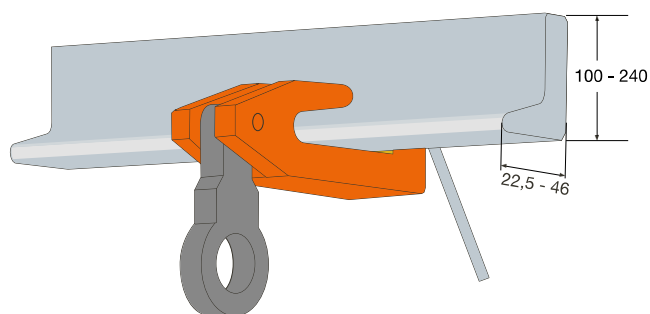
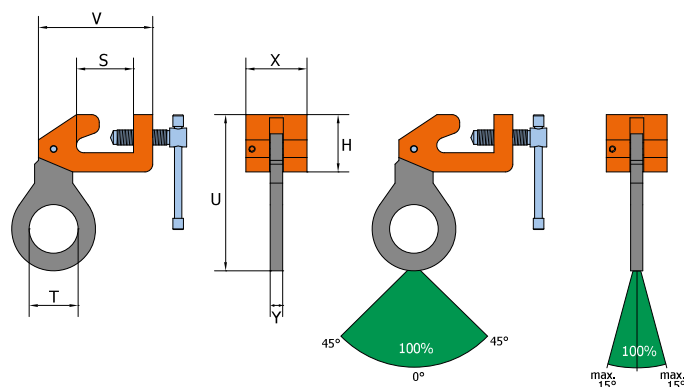

Označení	Nosnost [kg]	Svěrná šířka R [mm]	V [mm]	S [mm]	T [mm]	U [mm]	H [mm]	X [mm]	Y [mm]	Hmotnost [kg/ks]
BSW 1,5 t	1.500	HP 100-240	150	74	45	180	75	40	16	2,90
BSW 3 t	3.000	HP 100-240	150	75	65	205	75	80	16	6