

pewag winner sudové svěrky

Přehled produktů

Obsah 42

pewag winner sudové svěrky

VKFW pewag winner sudové svěrky 44

VKHW pewag winner sudové svěrky 44

VSHW pewag winner sudové svěrky 45



VKFW pewag winner sudové svěrky

Speciální svěrka, která se používá pro zvedání a přepravu kovových sudů. Použití jedné svěrky nebo v páru.

Svěrka je vybavena bezpečnostním mechanismem, který zaručuje bezpečnou přepravu sudů.

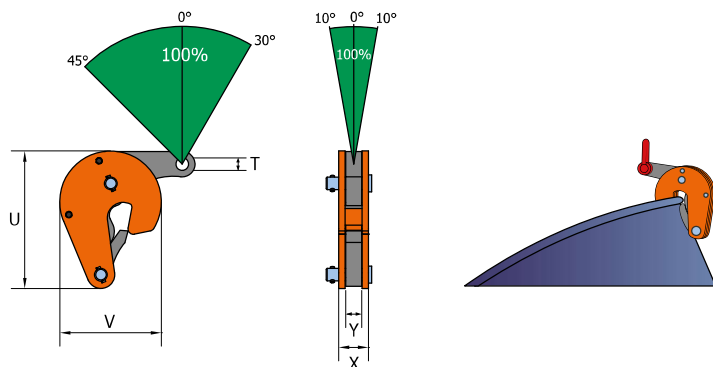

Označení	Nosnost [kg]	Svěrná šířka R [mm]	U [mm]	V [mm]	T [mm]	X [mm]	Y [mm]	Hmotnost [kg/ks]
VKFW 0,5 t	500	0-17	121	96	12	28	15	1,30

VKHW pewag winner sudové svěrky

Tato sudová svěrka je vhodná pro přepravu a zvedání sudů ve svislé poloze. Svěrka by měla být používána pokud možno pouze s uzavřenými sudy.

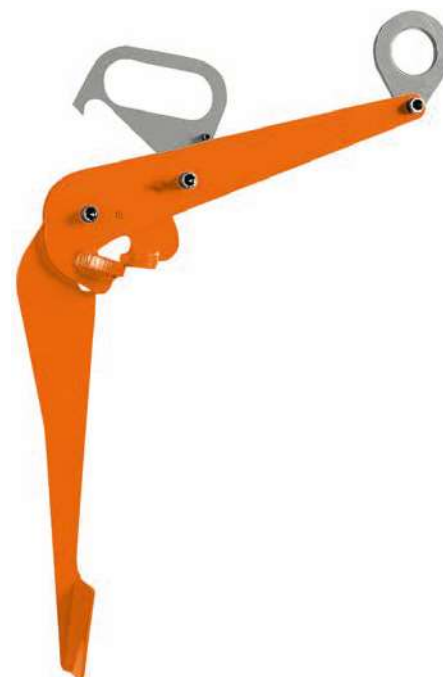
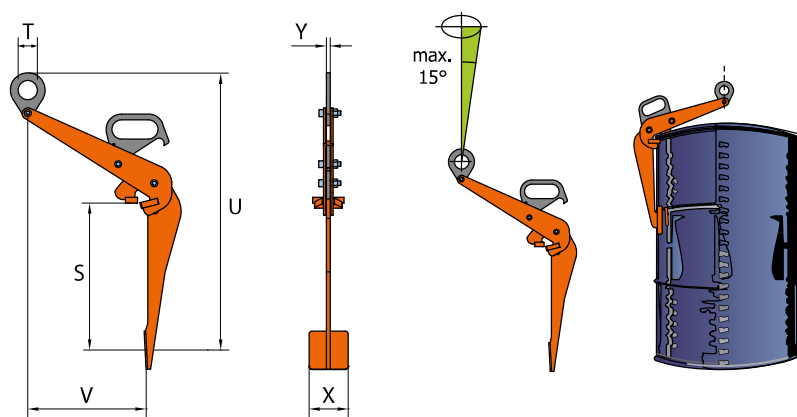

Označení	Nosnost [kg]	Svěrná šířka R [mm]	U [mm]	S [mm]	V [mm]	T [mm]	X [mm]	Y [mm]	Hmotnost [kg/ks]
VKHW 0,6 t	600		765	434	305	50	100	10	7

VSHW pewag winner sudové svěrky

Tato svěrka je vhodná pro přepravu, zvedání a spouštění ležících sudů (horizontální přeprava). Svěrka by měla být používána pokud možno pouze s uzavřenými sudy.

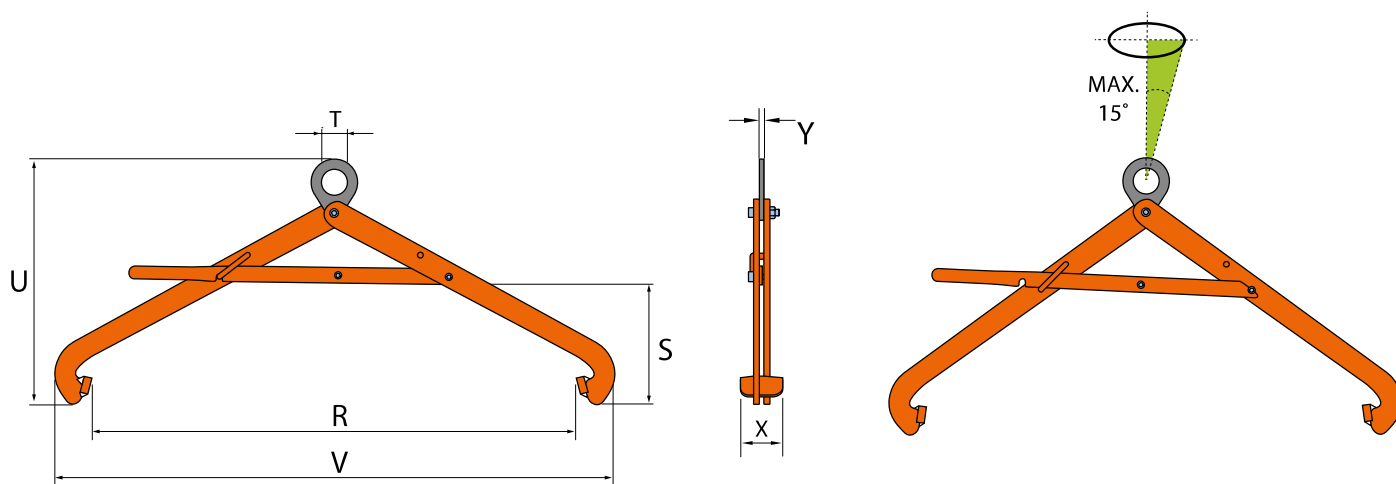

Označení	Nosnost [kg]	Svěrná šířka R [mm]	U [mm]	S [mm]	V [mm]	T [mm]	X [mm]	Y [mm]	Hmotnost [kg/ks]
VSHW 0,6 t	600	500-900	475	230	1.080	50	82	10	7